

# 合晶科技股份有限公司

## 半導體人才養成專案

一、產業介紹與公司背景介紹

二、公司福利、制度與職缺介紹

三、準備好加入合晶

四、Q&A

---

## 產業介紹與公司背景介紹

---

四大動能驅動2021全球半導體成長10.9%



# 產業現狀

2021台灣IC產業將突破4兆 年增兩成

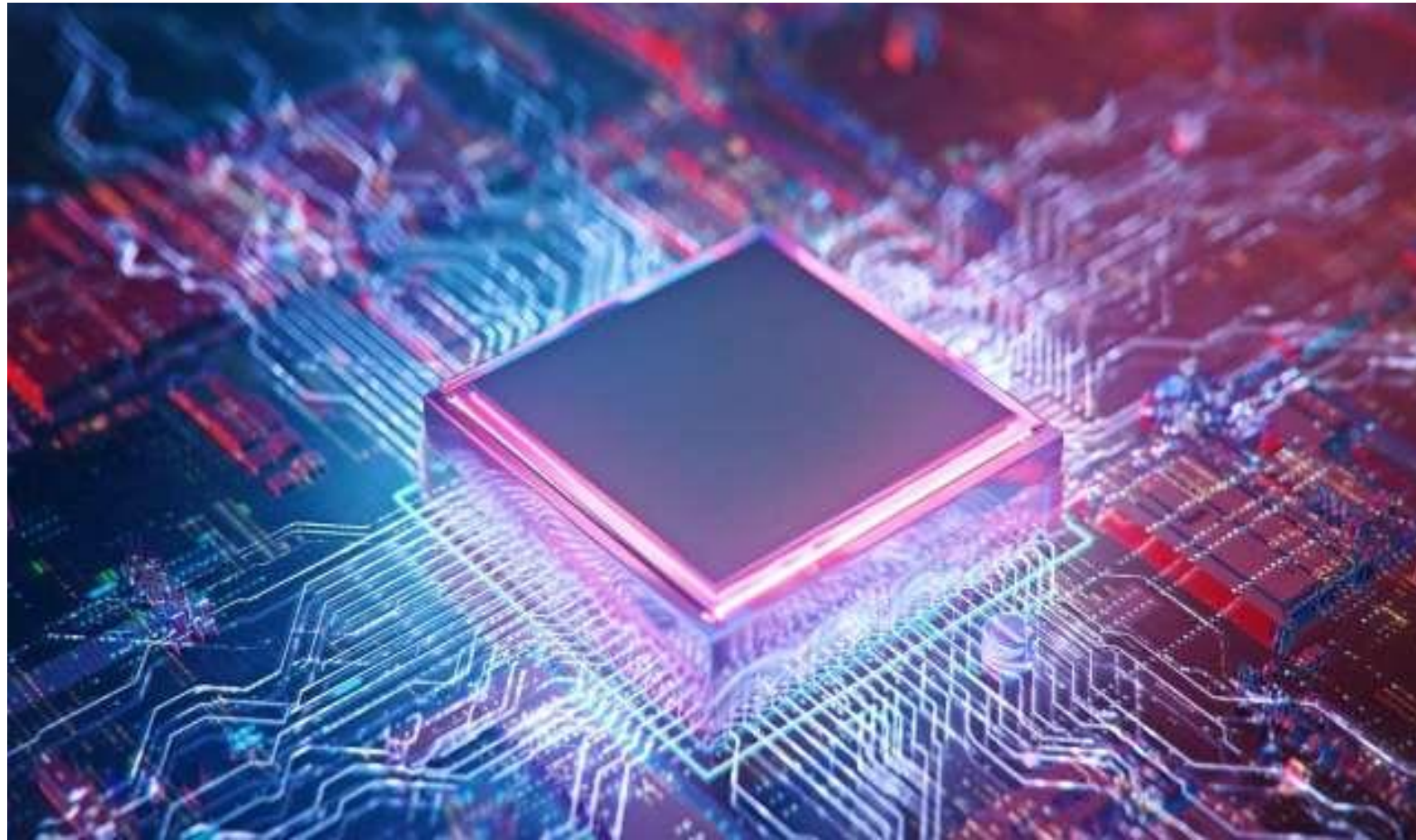

# 合晶集團產業基礎與驅動市場



# 合晶集團發展歷程

公司成立 1997.7  
 公司上市 2002.5  
 實收資本額 約新臺幣51.0億元 (2020)

主要產品 半導體矽片(拋光片/磊晶片)

員工人數 1100+ (臺灣) / 1,500+ (全球) (2017)

品質系統 ISO 9001: 2008 / ISO 14001: 2004 / QS 9000  
 TS 16949: 2009 / OHSAS 18001: 2007

2017/2018 WWXZ



WWXY



Headquarters  
WWXL



WWXY  
(100% owned)



WWXL  
(HQs located)

Best under a Billion  
Forbes Asia, 2007



# 合晶集團全球據點與生產能力



- 集團總部/生產/銷售
- 銷售



# 合晶集團全球化的業務版圖

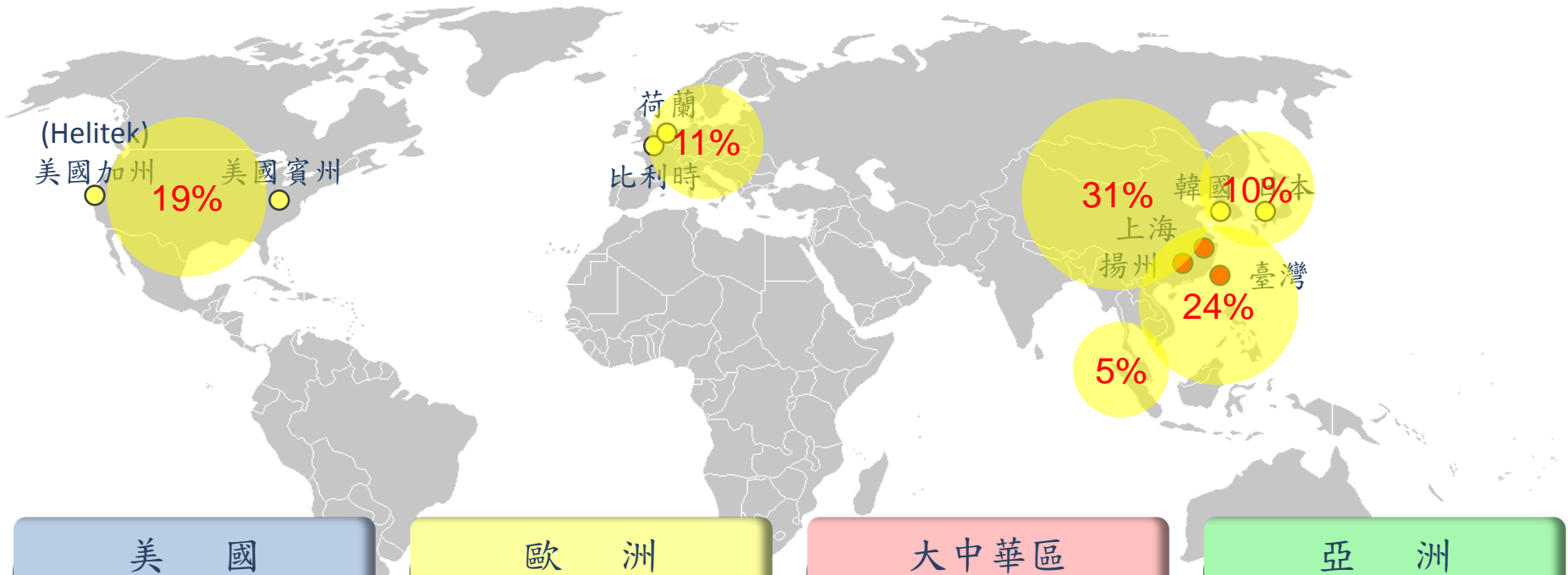

**美國**

ON Semiconductor, DIODES INCORPORATED, ALPHA & OMEGA SEMICONDUCTOR, TEXAS INSTRUMENTS, VISHAY, Siliconix, FAIRCHILD SEMICONDUCTOR

**歐洲**

TOSIL PURE SILICON, NXP founded by Philips, STMicroelectronics, VISHAY, infineon

**大中華區**

tsmc, FOUNDER 方正, SMIC, CSMC, UMC, Grace

**亞洲**

TOSHIBA, MagnaChip, RENESAS, HITACHI Inspire the Next, ROHM SEMICONDUCTOR, PHENITEC

---

## 公司福利、制度與職缺介紹

---

# 合晶科技



**1** 家公司  
個產品  
one company, one product  
內部凝聚共識 → 邁向成功

# 合晶能給你的...

## 超乎你的想像

晉升發展，一路暢通:

- 部門輪調計畫
- 全方位儲備人才機制
- 領導培訓訓練

多所學校合作首選:

- 各大大學、科大
- 高中3+4建教合作
- 產學合作經驗豐富/學生無後顧之憂

加入合晶  
再創奇蹟

初入職場，安全防護:

- 完整新人培訓
- 輔導員教學機制
- 新人溫馨關懷機制

公司福利:

- 薪資待遇佳，同業翹楚
- 提供宿舍，安心工作
- 學生學雜費補助
- E化教育訓練平台

# 加入合晶讓夢想起飛

## 集團-人力資源發展系統



加入合晶	培育成長	技術/專業養成	人才發展	留才與激勵
<p>報到作業</p> <p>職前訓練</p> <p>新人關懷</p>	<p>新人通識訓練</p> <p>基礎專業訓練</p>	<p>專業技能認證/多能工</p> <p>進階技術能力培育</p> <p>進階品質能力培育</p>	<p>晉升/考核機制</p> <p>職位職級定位</p> <p>輪調培訓</p>	<p>獎金制度</p> <p>留才制度</p> <p>激勵系統</p>

# 職務發展與成長藍圖

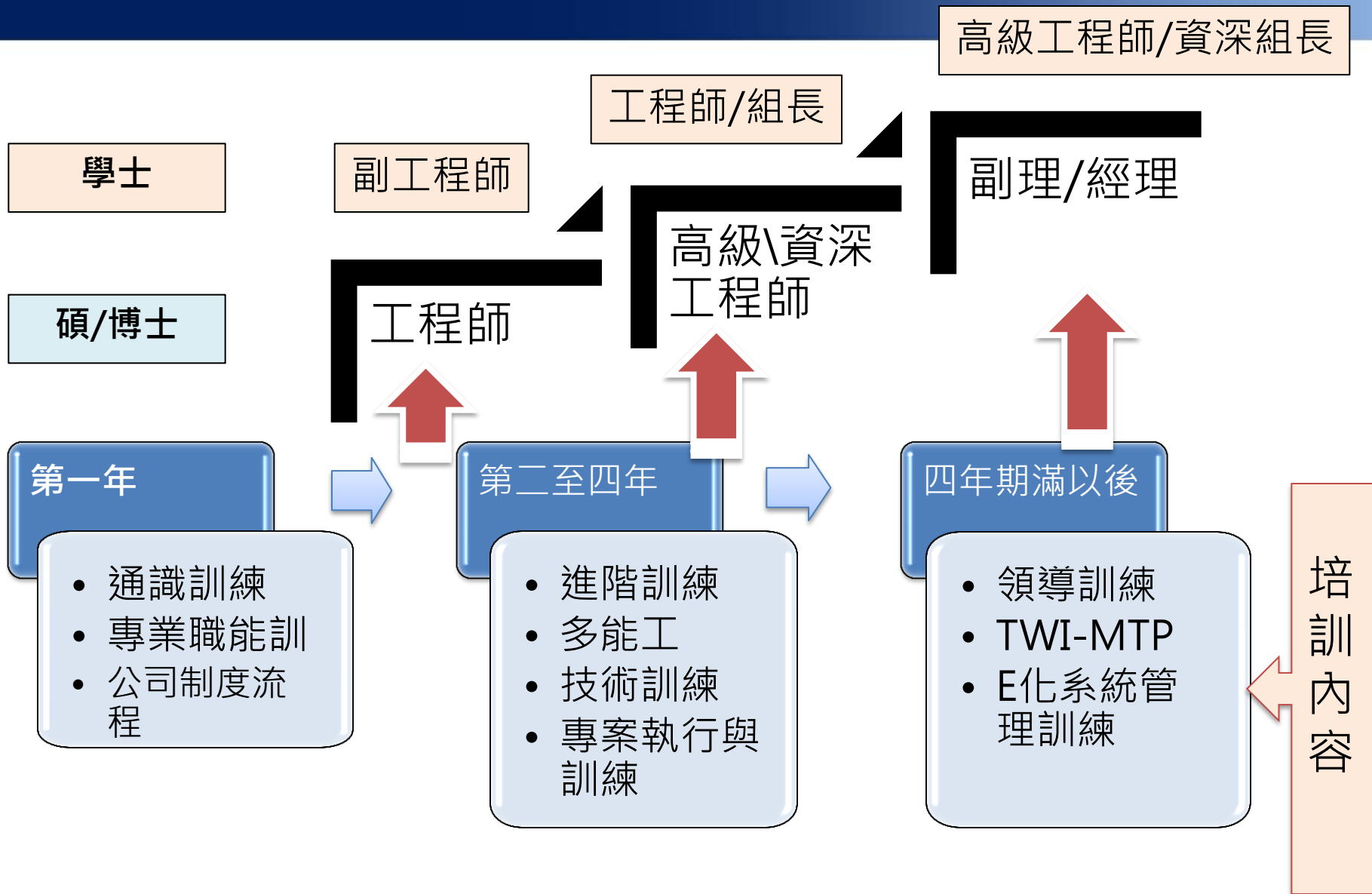

# 職缺

JOB OPENINGS

## 製程/生產副工程師(大學)

相關科系:

如: 物理/化工/材料/化學

熱烈歡迎其他科系有意任職半導體產業者!!!

參與現有技術能力提升及改善任務

習得在職場上的一技之長

# 職務內容

JOB OPENINGS

## (加入合晶，你是冠軍)

製程/生產副工程師職缺招募熱烈開跑中!!!

- 班別: 日班
- 地點: 桃園龍潭、楊梅
- 時間: 8:00~20:00
- 班別: 做四休二，12小時，含兩小時休息
- 薪資範圍: **\$37,000~\$40,000!!**

(薪資連結考勤出勤，每年進行檢視與調整)





# 優質福利

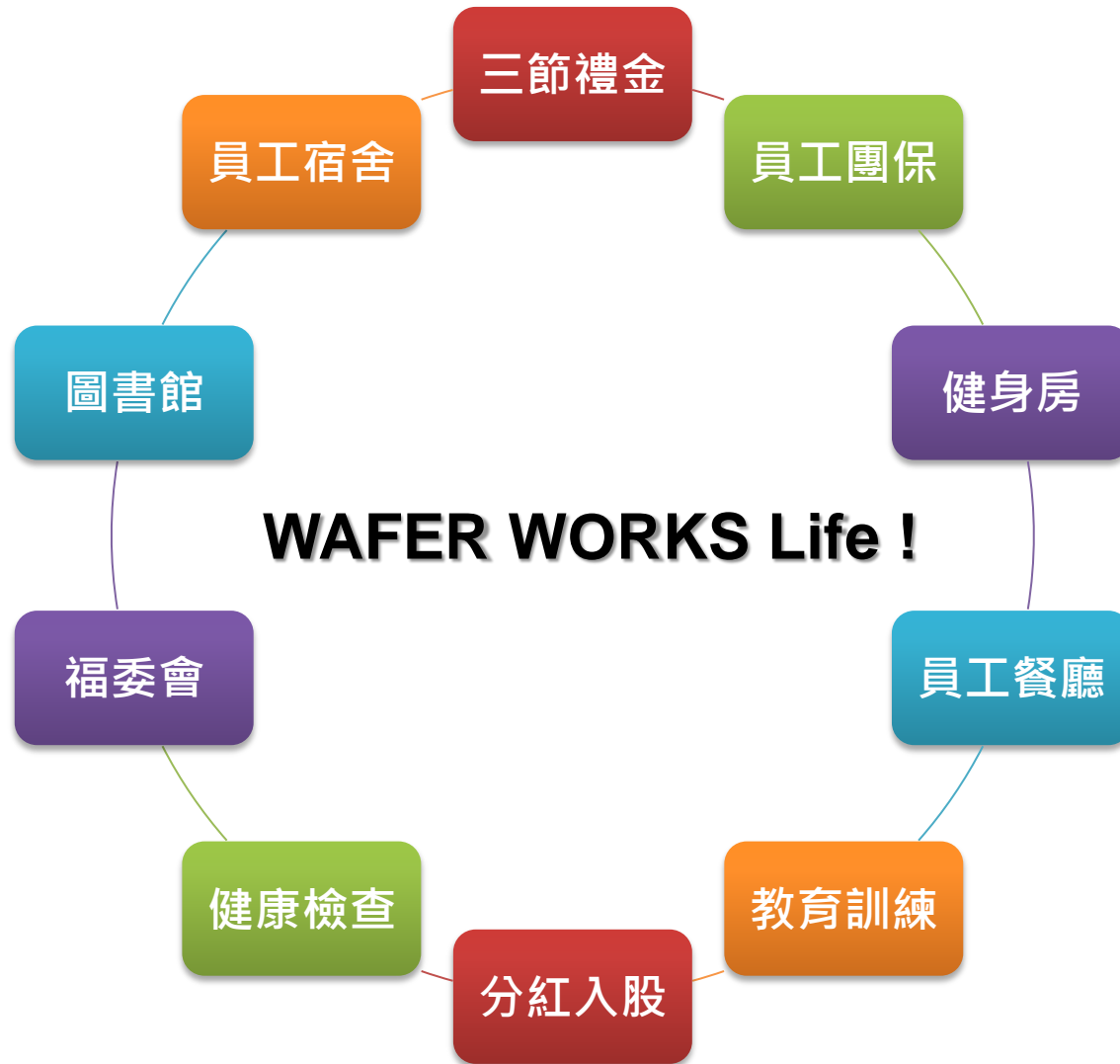

# 合晶福利，絕對有力

## 福利項目，傲視群雄！！

No	福利項目	說明	備註
1	自我推薦獎金	錄取就有，先領先贏。自我推薦獎金高達5,000元整。	產學合作專屬!
2	同仁介紹獎金	同仁介紹獎金高達15000元整	不適用於此專案
3	補助全額學雜費	辦法詳閱下頁簡報	
4	三節獎金	中秋、端午各發0.5個月獎金，過年為1個月。	
5	三節禮卷	中秋、端午、五一發放500元禮券。	皆為SOGO禮券
6	生日禮卷	800元禮卷。	皆為SOGO禮卷
7	員工餐廳	自助餐與麵食區，一餐二十元，其餘公司補助。	
8	員工宿舍	提供優質宿舍套房	雙人、四人套房
9	機車停車	免費地下停車場	
10	汽車停車	免費地下停車場	
11	定期健檢	員工免費年度健康檢查	
12	津貼補助	婚喪喜慶相關補助優於法令	
13	健身房	免費健身房可供運用	
14	圖書館	優質圖書館供眾人借閱	

# 全額學雜費補助專案

## 全額學雜費補助專案

資格	1.入廠作滿兩年
	2.無曠職或記過紀錄
久任合約	補助50%:持續任職兩年，次學期補助
	補助70%:持續任職三年，次學期補助
	補助100%:畢業後任職兩年(簽訂久任合約4年+2年)

※試算: 假設一學期學雜費\$50,000

1. 持續任職兩年後，則補助次學期學雜費\$25,000
2. 持續任職三年後，則補助次學期學雜費\$35,000
3. 如簽訂久任合約(4年+2年工作期間)，則8個學期全數補助!!!

# 健身房



# 圖書館



# 員工餐廳



# 打造優良的就業環境

★ 安心 ★ 感動 ★ 優渥福利 ★ 無後顧之憂 ★



加入合晶，再創奇蹟  
加入合晶，你是冠軍





合晶科技股份有限公司

公司介紹

公司簡介

商品服務

福利制度

經營理念

工作機會 (35)



以客為本  
的半導體材料供應商

## 公司介紹

產業類別： 半導體製造業

產業描述： H-0半導體相關產業

員 工： 1500人

資 本 額： 50億

聯 絡 人： 劉小姐

公司地址： 桃園市龍潭區龍園一路100號  地圖

電 話： 暫不提供

傳 真： 暫不提供

公司網址： <http://www.waferworks.com>

儲存公司

 相似公司

環境照片



**Thanks**



# 完整培訓期程

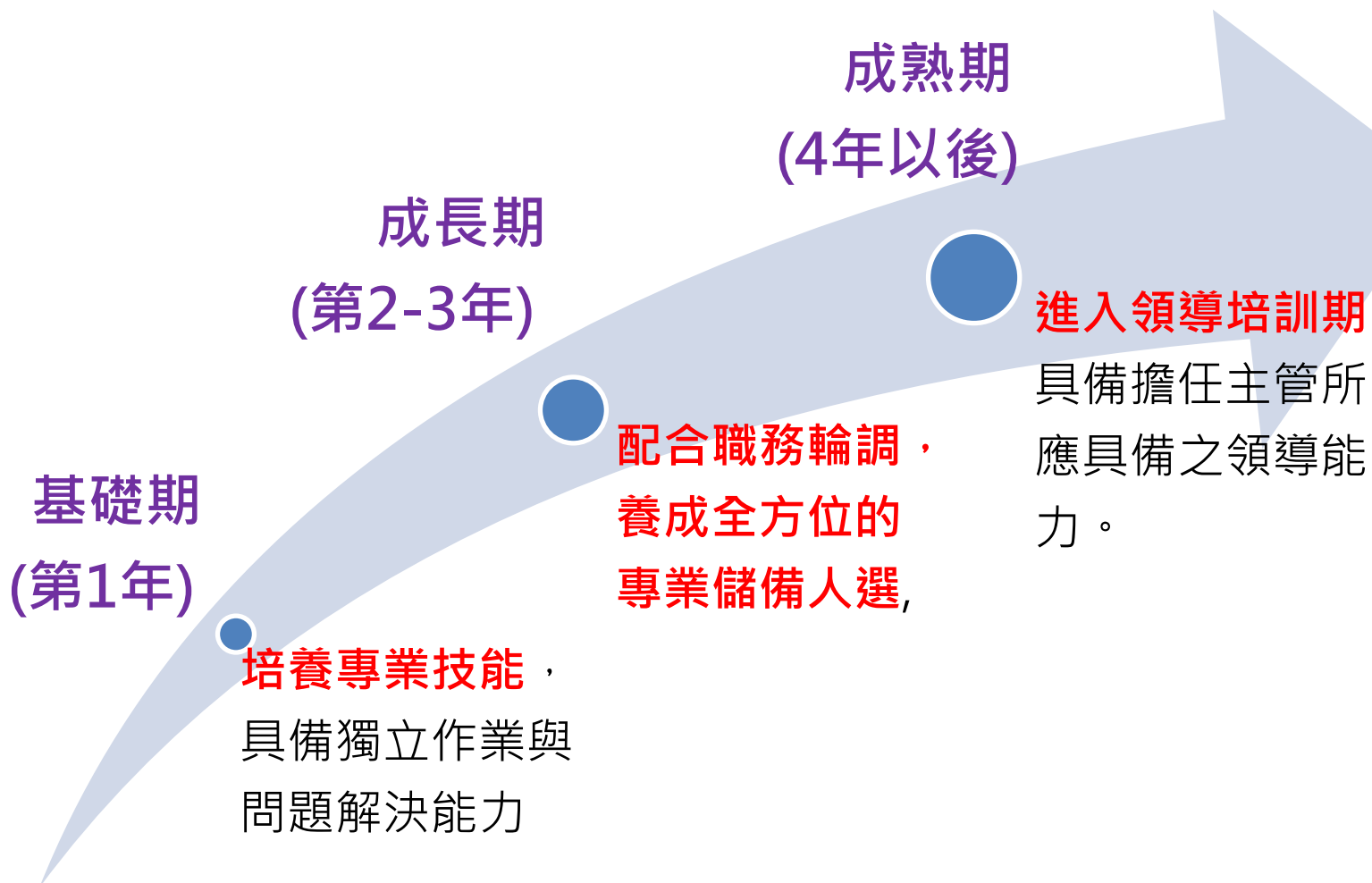

# 部門輪調 ( 以製程工程師為例 )

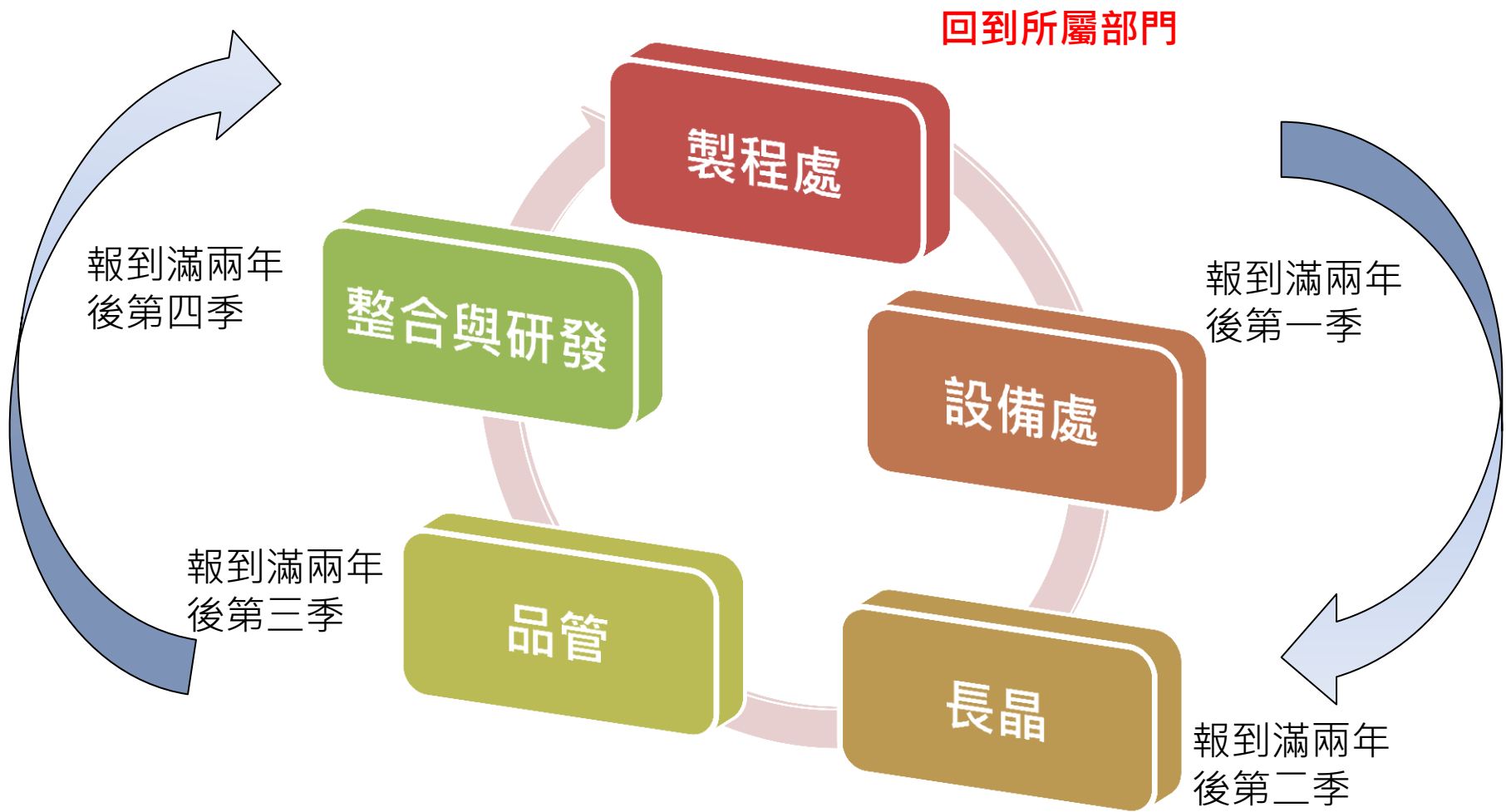

# 職缺內容

JOB OPENINGS

## 製程研發 / 製程整合 / 設備工程師 (碩/博士)

理工相關科系:

如: 物理/化工/材料/機械

/光電/電機/電子/資訊工程等等

參與現有技術能力提升及改善任務

參與新產品與新製程研發

# 職涯發展、實習與技能學習合一



# 核心技術：晶體、晶片、磊晶

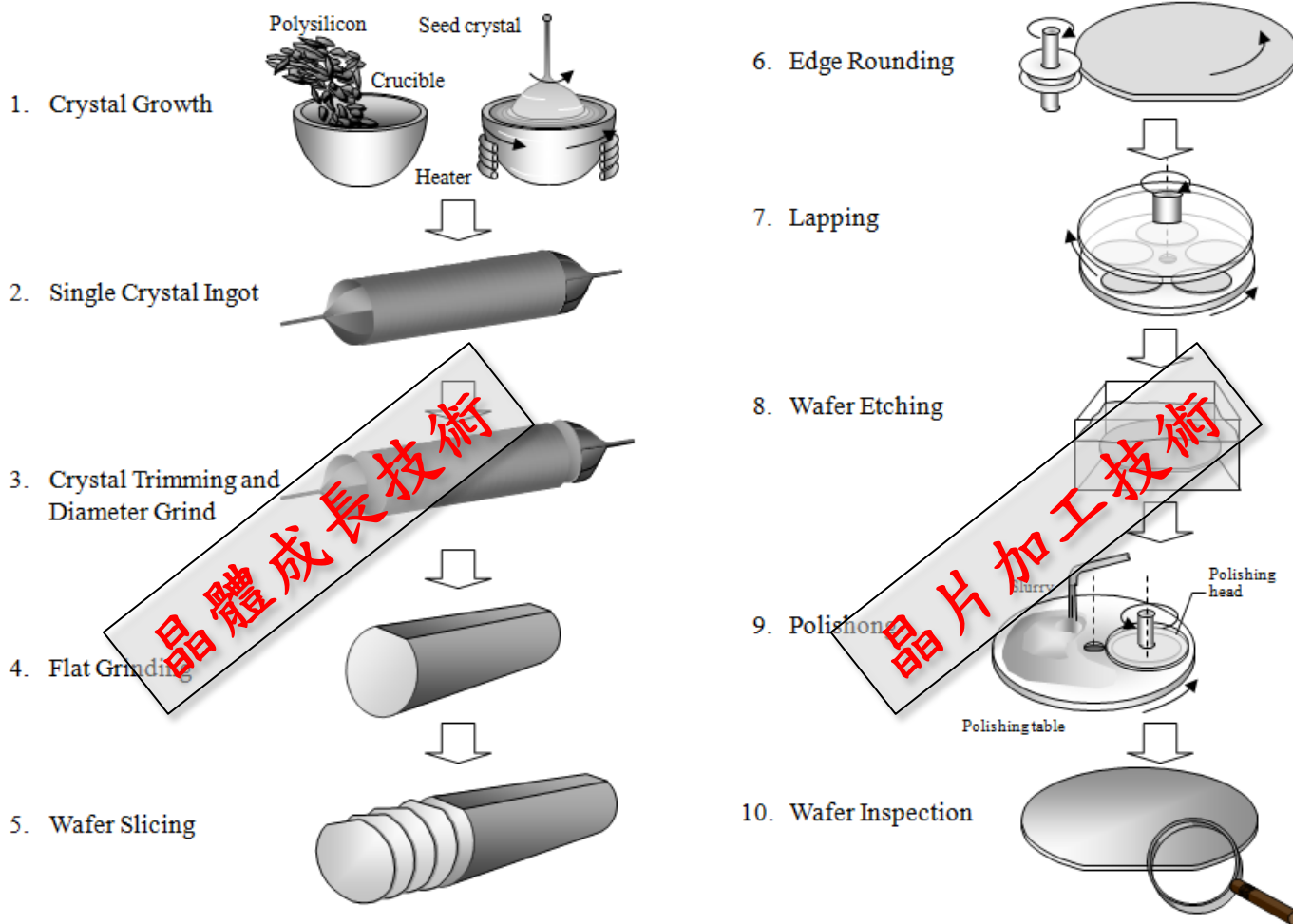

(Note: Terms in Figure 1.7 are explained in Chapter 1.)

薄膜磊晶技術

© 2001 by Prentice Hall

Figure 1.7

# 核心技術(一): 晶體成長技術

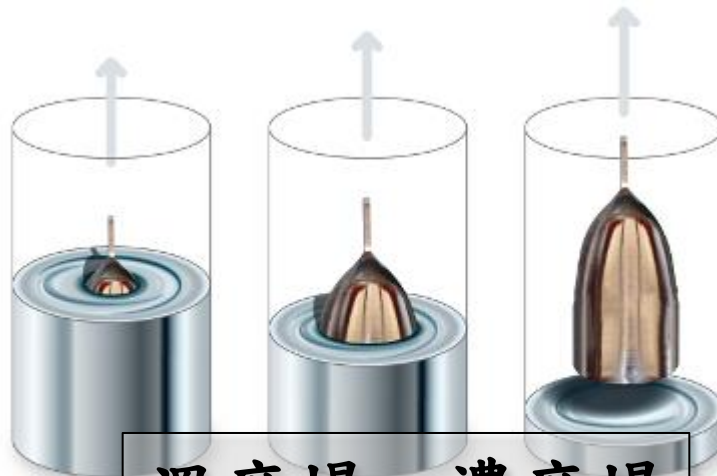

溫度場、濃度場  
凝固與析出行為  
結晶與缺陷理論

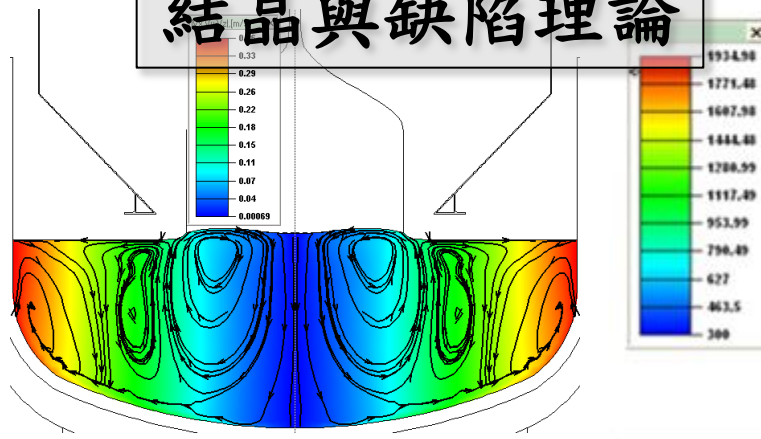

Czochralski method

(柴氏法)

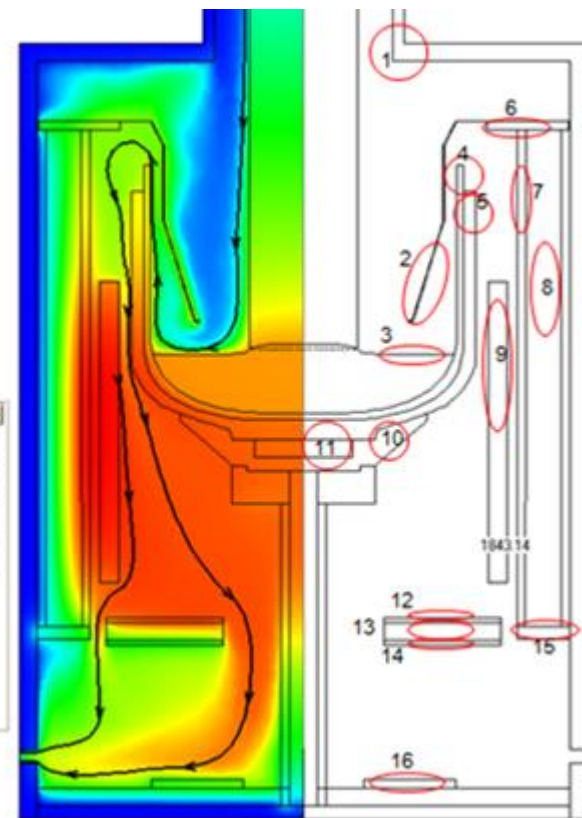

# 核心技術(二): 晶片加工技術

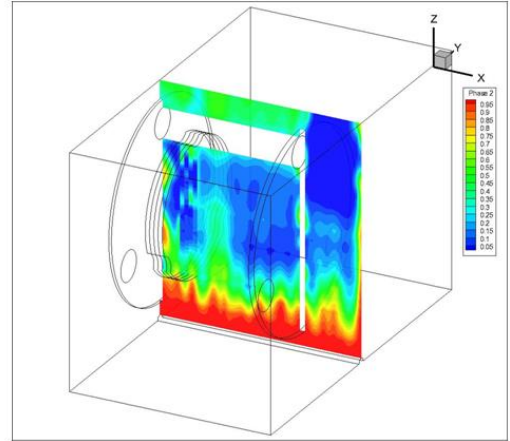
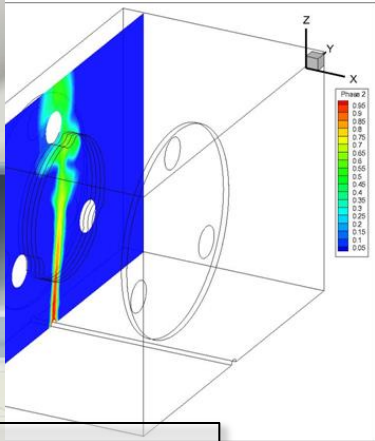
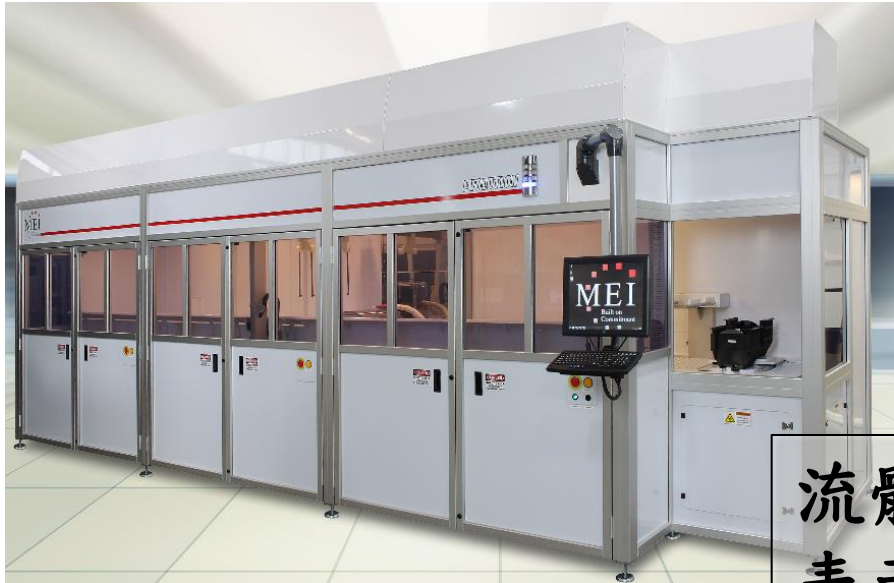

流體行為  
表面反應

長度: 700 mm  
半徑: 6.35 mm  
晶圓直徑: 200mm  
間距: 600~700μm  
片數: 50

物理模型

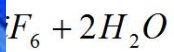
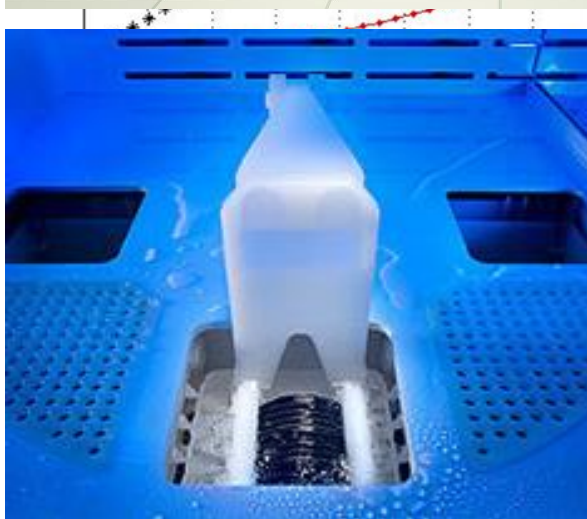

晶圓表面H2SiF6質量分率

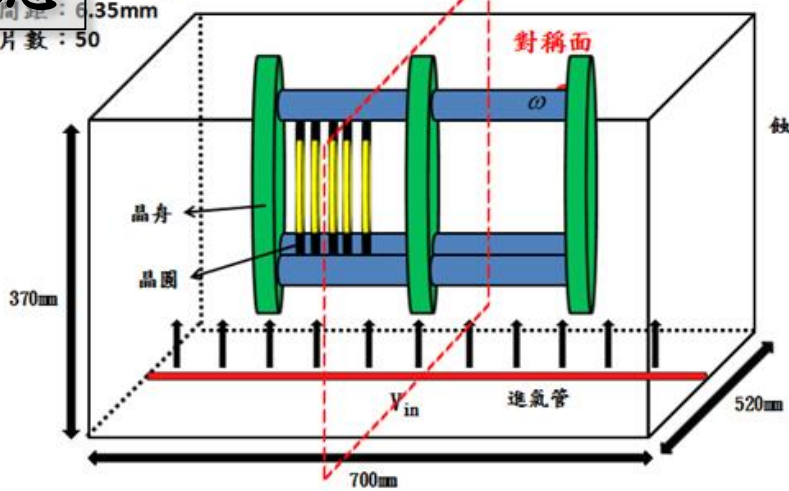
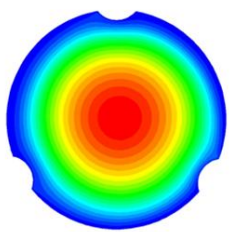

# 合晶集團殷切期盼的研發專才.....

- 熱量傳輸行為
- 質量傳輸行為
- 凝固理論
- 擴散動力學
- 流體力學
- 相變化(熱力學)
- 材料力學
- 結晶學
- 缺陷理論
- 開放的心態準備
- 充足的專業自信
- 研究開發的熱忱
- 堅實的理論基礎

產業實習

今日的人力 vs. **明日的人才**

- 科技**產業的本質**
- 研發**專才的特質**